

● 接続方法

最深部のアルミガイドパイプにボトムを取り付けます。
ボトム取付部分、及びリベット穴をシーリングします。

※アルミガイドパイプ(3m)はソケット取付済の部分
が上となります。

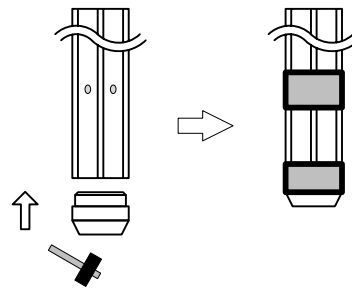

注)
本体とソケットの密着性
がたかくなっていますので
接合部に砂などが付
きますと接続しづらくな
ります。

接続部の汚れを取り除
いてから接続を行って
ください。

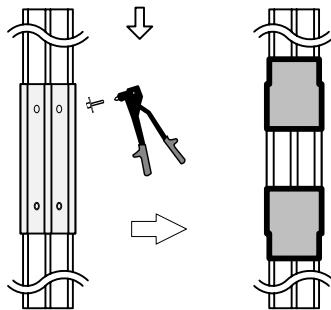

ソケットに次のアルミガイドパイプを差し込み、リベッター
でリベットを対角に留めていきます。

ソケットとアルミガイドパイプの接合部、及びリベット穴
まわりをシーリングします。

※土砂、グラウト材、地下水等がアルミガイドパイプ内に
流入すると測定不良、パイプ内の腐食の原因となります
のでシーリングは確実に行ってください。

上記作業を繰り返し立て込みを行います。

地上部に立ち上がったアルミガイドパイプにはキャップ
をかぶせ、ゴミや土砂、水が入らないように保護してくだ
さい。

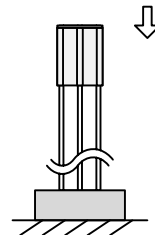

※3m管が立ち上がりとなった
場合はソケット取付部分を
カットしてからキャップをはめ
てください。

● シーリング方法

◇標準シール材(①テープシーラー+②防食テープ)

- ①テープシーラーを接続部、リベット部に巻きつけ隙間をうめるように押し付けてください。
- ②防食テープを先に巻いたテープシーラーがつぶれてなじむように少し強めに1/2掛けにして巻いてください。

◇セメダインタイプシール材(①セメダイン+②自己融着テープ+③ビニルテープ)

- ①セメダイン製シール材を接続部、リベット穴まわりが埋まるように少し多めに塗りつけます。
- ②自己融着テープを軽く引き伸ばしながら1/2掛けにして巻いていきます。接続部、リベット穴まわりから3~5cm以上巻いてください。
- ③ビニルテープを先に巻いた自己融着テープを圧迫するように少し強めに1/2掛けにして巻いてください。



株式会社 **測商技研**

URL <http://www.sokusho-giken.co.jp>
E-mail info@sokusho-giken.co.jp

□ 本 社 / 〒951-8133 新潟市中央区川岸町1丁目54番5
TEL 025-211-3313 FAX 025-211-3315
□ 秋 田 支 店 / 〒010-0951 秋田市山王6丁目17-5
TEL 018-864-4220 FAX 018-865-5617
□ システム事業部 / TEL 025-378-3405 FAX 025-378-3406